

MDG50/75PNH

MAYTAG® COMERCIAL
SECADORAS PARA INSTALACIONES
COMERCIALES



CONFIANZA LEGENDARIA MAYTAG

Maximizando su inversión por mas de medio siglo

MANTENER LA OPERACIÓN SEGURA

El Sistema de extinción de incendios activada por sensor (S.A.F.E.) es un extintor único, controlado que detecta automáticamente un incendio en el secador y alerta a usted que el sistema se ha activado.



Controles de microprocesador

controles avanzados fáciles de usar le permiten programar el secado con ciclos de tiempos de secado, temperaturas y enfriamiento deseados.

PARA SU OPERACIÓN:

- Alto consumo BTU para un secado rápido
- Controles por microprocesador
- Sistema de supresión de fuego S.A.F.E.
- Tambor reversible de alta de capacidad 75 lbs
- Flujo de aire axial
- Apertura de puerta Extra grande
- Disponible en capacidades de 50 y 75 lbs

CARACTERISTICAS HECHAS PARA DURAR:

- Rodamientos sellados permanentemente lubricados
- Motor de alto desempeño



Modelo MDG75PNH

Modelo MDG50PNH



www.maytagmexico.com
(33) 3613-4157



MDG50/75PNH
MAYTAG® COMERCIAL
SECADORAS PARA
INSTALACIONES
COMERCIALES

MAYTAG® COMERCIAL SECADORAS PARA INSTALACIONES COMERCIALES CONTROL POR MICROPROCESADOR

Disponible en capacidades de 50 y 75 lbs

ESPECIFICACIONES DE SECADORA		
MODELOS	MDG50PNH	MDG75PNH
CAPACIDAD		
Lbs. (kg)	50 (22.7)	75 (34)
Pies cúbicos. (cu. m)	18.3 (.518)	22.4 (.634)
ROTOR		
Diámetro—pgs. (mm)	32.75 (832)	37 (940)
Profundidad—pgs. (mm)	37.50 (953)	36 (914)
MOTOR		
HP (kw)	.75 (.56)	1 (.75)
Rotor reversible		▪
FLUJO DE AIRE		
Pcm (mcm)	750 (21.2)	1,000 (28.3)
CONSUMO DE GAS		
BTU/hr. (kcal/hr.)	150,000 (37,800)	175,000 (44,100)
ENTRADA DE MANGUERA DE GAS		
pgs. (mm) tamaño	.50 (12.7)	.75 (19.05)
REQUISITOS ELECTRICOS		
Voltaje (Hz)/Fase		
Modelo nacional	120 (60) /1	208–240 (60)/3
Modelos de exportación	208–440 (50–60)/1 or 3	208–440 (50–60)/1 or 3
Capacidad del interruptor	20	15
COLOR		
Blanco	▪	▪
PESO APROXIMADO		
Con caja—lbs. (kg)	700 (317.5)	771 (349.7)
Sin caja—lbs. (kg)	651 (295.3)	721 (327)
DIMENSIONES		
A) Altura—pgs. (mm)	72 (1,829)	75.13 (1,908)
B) Ancho—pgs. (mm)	34.25 (870)	38.25 (971.5)
C) Profundidad incluyendo manija frontal-pgs. (mm)	49.63 (1,260)	48 (1,219)
D) Distancia del piso al escape de aire-pgs. (mm)	10.5 (267)	18.25 (464)
E) Diámetro del ducto de escape-pgs. (mm)	8 (203)*	8 (203)*
Diámetro de la puerta—pgs. (mm)	21.5 (546)	31.38 (797)

*Requiere material de 8" (203 mm) si la ventilación es horizontal; 10" (254 mm) si la ventilación es vertical. Referirse al instructivo para su correcta instalación. Debido a que la continua mejora de los equipos, algunas dimensiones pueden variar.

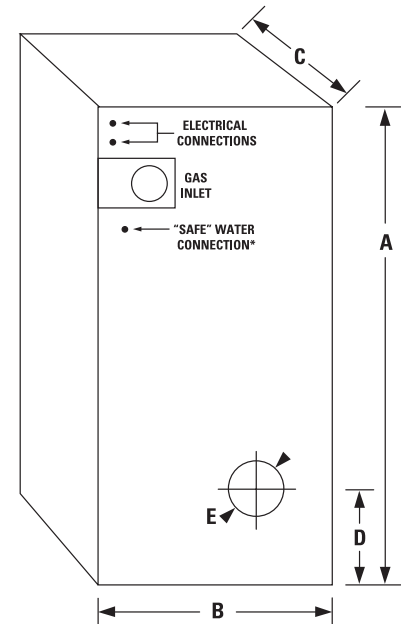

Sistema S.A.F.E requiere de una presión de 40 psi +/- 20 psi



UNA CALIDAD DE CONFIANZA

Con Maytag, creemos que los electrodomésticos duraderos deben seguir siendo eso. Es por eso que cada producto Maytag® se construye de materiales de la más alta calidad y con la máxima precisión artesanal. Es también por eso que estamos detrás de nuestros equipos con un servicio sólido y el apoyo de nuestros proveedores profesionales de lavandería Maytag. En pocas palabras, cuando se elige Maytag® elige productos, que garantizan su tranquilidad.